

BARRIERA TEMPORANEA BORDO VIADOTTO

ARMATURA ALLEGGERITA

E' costituita da elementi prefabbricati in conglomerato cementizio armato, vibrato in apposite casseforme. La particolare sagomatura la rende idonea ad assorbire parte dell'energia del veicolo in movimento così da limitare gli effetti d'urto sui passeggeri e contemporaneamente permette la correzione della traiettoria di marcia in modo da consentire il progressivo arresto del mezzo.

La continuità della barriera, facilitata nella posa dalle due testate ad incastro maschio e femmina, viene garantita dal bloccaggio al piede mediante delle piastre forate di collegamento.

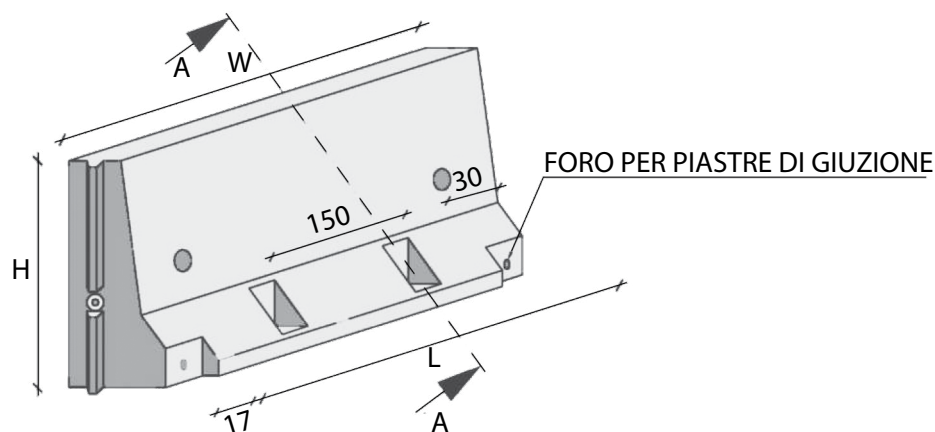

L	W	H	L ALLA BASE	L ALLA SOMMITÀ	PESO LINEARE	PESO MANUFATTO	CODICE
(cm)	(cm)	(cm)	(cm)	(cm)	(kg/m)	Kg	
300	300	100	50	23	700	2100	NJ300
600	560	100	50	23	700	4200	NJ600

idonea per applicazioni temporanee

SEZIONE A-A

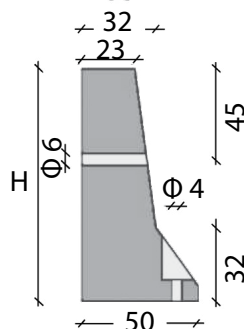

NOTE Verniciatura su richiesta

BARRIERA TEMPORANEA BORDO VIADOTTO

TERMINALE

E' costituita da elementi prefabbricati in conglomerato cementizio armato, vibrato in apposite casseforme. La particolare sagomatura la rende idonea ad assorbire parte dell'energia del veicolo in movimento così da limitare gli effetti d'urto sui passeggeri e contemporaneamente permette la correzione della traiettoria di marcia in modo da consentire il progressivo arresto del mezzo.

La continuità della barriera, facilitata nella posa dalle due testate ad incastro maschio e femmina, viene garantita dal bloccaggio al piede mediante delle piastre forate di collegamento ed in sommità con piastre forate o, a scelta, con barre di tipo Diwidag. Queste assolvono al compito di rendere stabilmente collegati i singoli elementi della barriera e nello stesso tempo introducono un certo coefficiente di deformabilità che disperde parte dell'energia cinetica dell'urto eventuale.

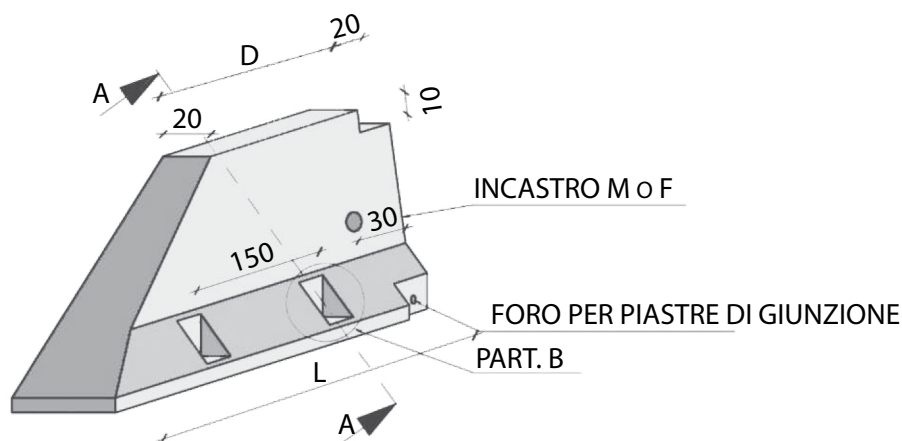

L	H	D	L ALLA BASE	L ALLA SOMMITÀ	Φ TIRANTI DI COLLEGAMENTO	PESO LINEARE	PESO MANUFATTO	CODICE
(cm)	(cm)	(cm)	(cm)	(cm)		(kg/m)	Kg	
300	100	1600	50	23	M24	700	1800	NJ300T
600	100	4600	50	23	M24	700	390	NJ600T*

idonea per realizzazioni temporanee

SEZIONE A-A

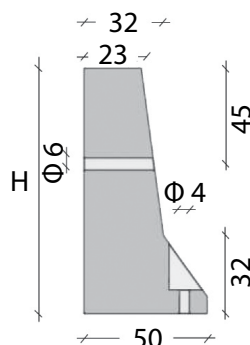

NOTE Verniciatura su richiesta